

LED FLOOD LIGHT BEAM & FIELD SELECTABLE

Models: 65-1250, 65-1251



INSTALLATION AND SAFETY INSTRUCTIONS

IMPORTANT: Read before installing fixture. Retain for future reference.

WARNING: Risk of Fire or Electric Shock

- To avoid damage, falling, electric shock or fire, do not modify the lamp or replace accessories without confirming with the supplier first.
- Only authorized, qualified personnel should install this fixture and should follow the owner's manual. Any improper installation might cause failure, electric shock, fire or other injury, damage or hazard.
- Disconnect power before installation or any maintenance of the fixture.
- Do not dismantle the fixture without the supplier's authorization.
- Do not touch the power supply when the fixture is operating.
- For use in environments where an accumulation of non-conductive dust on the fixture may be expected.

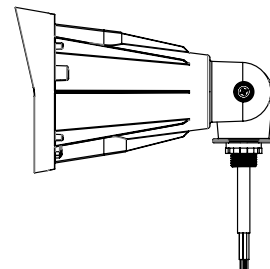

IMPORTANT: This product must be installed in accordance with the applicable installation code by a person familiar with the construction and operation of the product and the hazards involved.

SPECIFICATIONS

Item #	Finish	Watts	CCT	Volts	CRI	Operating Temperature
65-1250	Bronze	15W/20W/25W	3000K/4000K/5000K	120-347V	80	-40°C (-40°F) to +45°C (+113°F)
65-1251	Black					

ASSEMBLY INSTRUCTIONS

STEP 1: Use a flathead screwdriver to remove the cover as shown. Adjust the beam angle as needed (4 represents 4H x 4V, 5 represents 5H x 5V, 6 represents 6H x 6V). Once adjusted, twist the cover back.

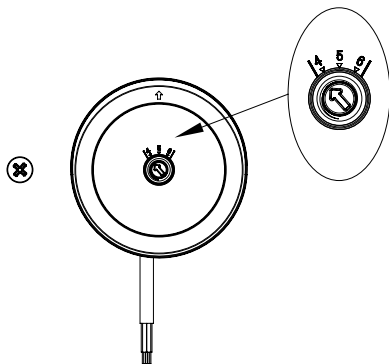

STEP 2: Use a flathead screwdriver to remove the cover as shown. Adjust the function as needed, then twist the cover back. NOTE: On/Off switch is for integrated photocell. On for use, off for no use.

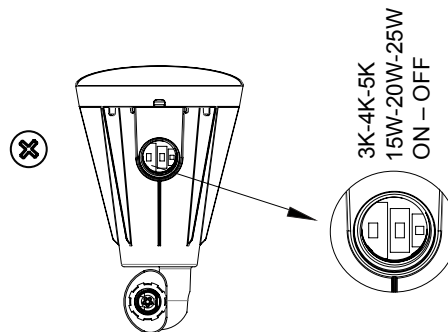

STEP 3: Use a phillips screwdriver to rotate the bracket as shown. Adjust to the desired angle and tighten the screw.

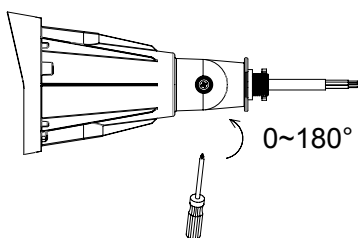

STEP 4: Unscrew the nut as shown. Install according to the different installation methods.

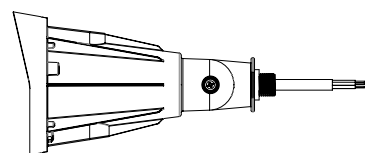

BASE INSTALLATION

STEP 1: Attach the EVA foam to the underside of the base as shown.

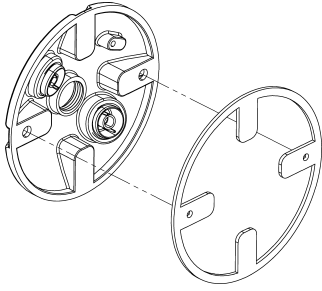

STEP 2: Fix the base to the junction box as shown.

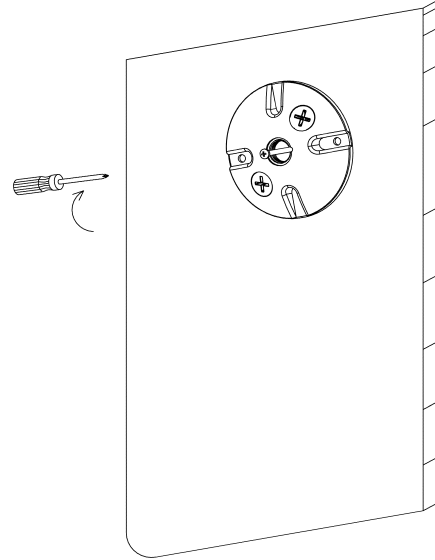

STEP 3: Make wire connections as shown.

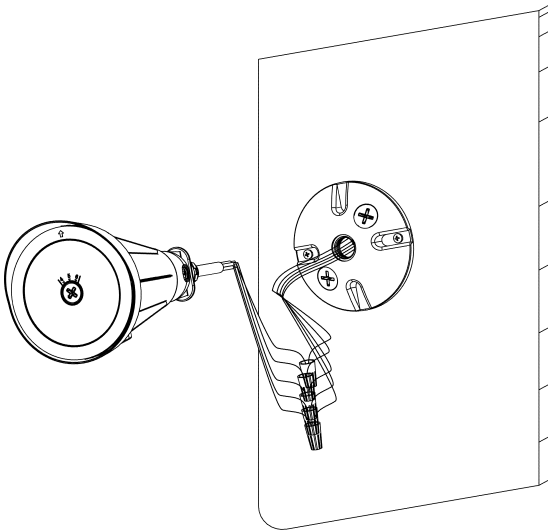

STEP 4: Tighten the fixture to the base as shown.

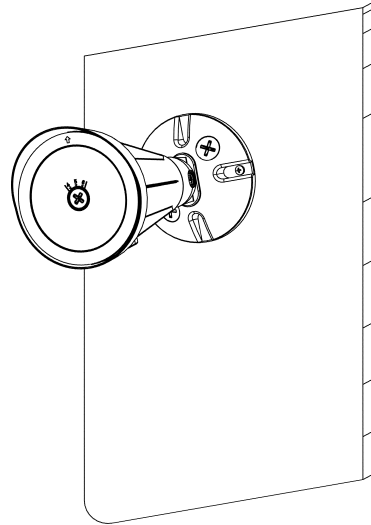

WIRING DIAGRAM

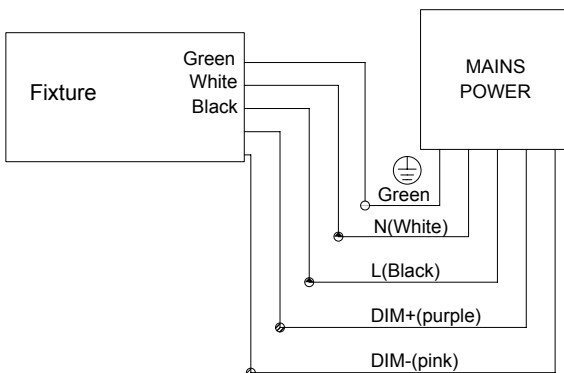

ESPAÑOL:
INSTRUCCIONES DE INSTALACIÓN Y SEGURIDAD

**FOCO REFLECTOR LED HAZ
Y CAMPO SELECCIONABLE**
Modelos: 65-1250, 65-1251

IMPORTANTE: Lea esto antes de instalar el accesorio. Consérvelo para referencia futura.

SEGURIDAD: Riesgo de incendio y descarga eléctrica

- Para evitar daños, caídas, choques eléctricos o incendios, no modifique la lámpara ni reemplace accesorios sin la confirmación previa del proveedor.
- Solo personal autorizado y calificado debe instalar esta luminaria y debe seguir el manual de propietario. Cualquier instalación inadecuada puede resultar en fallas, choques eléctricos, incendios u otros peligros, daños o lesiones.
- Desconecte la alimentación antes de la instalación o de cualquier mantenimiento a la luminaria.
- No desmantele la luminaria sin la autorización del proveedor.
- No toque la fuente de alimentación mientras la luminaria esté funcionando.
- Para uso en entornos donde puede esperarse una acumulación de polvo no conductor en la luminaria.

IMPORTANTE: Este producto debe instalarse de acuerdo con el código de instalación aplicable, y debe hacerlo una persona que conozca la construcción y el funcionamiento del producto, así como los riesgos implicados.

INSTRUCCIONES DE MONTAJE

PASO 1: Use un destornillador plano para quitar la tapa como se muestra. Ajuste el ángulo del haz según sea necesario (4 representa 4H x 4V, 5 representa 5H x 5V, 6 representa 6H x 6V). Una vez ajustado, vuelve a girar la tapa.

PASO 2: Use un destornillador plano para quitar la tapa como se muestra. Ajuste la función según sea necesario, luego gire la tapa de nuevo. NOTA: El interruptor de encendido/apagado es para la fotocélula integrada. Encendido para uso, apagado para no uso.

PASO 3: Use un destornillador Phillips para girar el soporte como se muestra. Ajuste al ángulo deseado y apriete el tornillo.

PASO 4: Afloje la tuerca como se muestra. Instale según los diferentes métodos de instalación.

INSTALACIÓN DE BASE

PASO 1: Adjunte la espuma EVA a la parte inferior de la base como se muestra.

PASO 2: Fije la base a la caja de conexiones como se muestra.

PASO 3: Realice las conexiones de los cables como se muestra.

PASO 4: Apriete el accesorio a la base como se muestra.

FRANCAIS:
INSTRUCTIONS SUR L'INSTALLATION ET LA SÉCURITÉ

**LAMPE À FAISCEAU DE PROJECTEUR À DEL ET
SÉLECTIONNABLE SUR LE TERRAIN**
Modèles: 65-1250, 65-1251

IMPORTANT: Lisez avant d'installer le luminaire. Conservez à titre de référence.

SÉCURITÉ: Risque d'incendie ou de décharge électrique

- Pour éviter dommages, chutes, décharges électriques ou incendies, ne modifiez pas la lampe ou ne remplacez pas les accessoires sans confirmation préalable du fournisseur.
- Seul un personnel autorisé et qualifié doit installer ce luminaire et il doit le faire conformément au manuel du propriétaire. Toute installation incorrecte peut occasionner pannes, décharges électriques, incendies ou autres blessures, dommages ou dangers.
- Débranchez l'alimentation avant d'installer ou d'effectuer l'entretien du luminaire.
- Ne démontez pas le luminaire sans autorisation du fournisseur.
- Ne touchez pas à l'alimentation quand le luminaire est branché.
- À utiliser là où on peut s'attendre à ce que de la poussière non conductrice s'accumule sur le luminaire.

IMPORTANT: Ce produit doit être installé conformément aux codes en vigueur et par une personne qui connaît bien le produit, son fonctionnement et les dangers qui y sont associés.

INSTRUCTIONS D'ASSEMBLAGE

ÉTAPE 1: Utilisez un tournevis à tête plate pour retirer le couvercle comme indiqué. Ajustez l'angle du faisceau selon vos besoins (4 représente 4H x 4V, 5 représente 5H x 5V, 6 représente 6H x 6V). Une fois ajusté, remettez le couvercle en place.

ÉTAPE 2: Utilisez un tournevis à tête plate pour retirer le couvercle comme indiqué. Ajustez la fonction selon vos besoins, puis remettez le couvercle en place en le tournant. REMARQUE : Le commutateur On/Off est pour la cellule photoélectrique intégrée. On pour utilisation, off pour non-utilisation.

ÉTAPE 3: Utilisez un tournevis cruciforme pour faire pivoter le support comme indiqué. Ajustez à l'angle désiré et serrez la vis.

ÉTAPE 4: Dévisser l'écrou comme indiqué. Installez selon les différentes méthodes d'installation.

INSTALLATION DE BASE

ÉTAPE 1: Attachez la mousse EVA à la face inférieure de la base comme indiqué.

ÉTAPE 2: Fixez la base à la boîte de jonction comme indiqué.

ÉTAPE 3: Effectuez les connexions de fil comme indiqué.

ÉTAPE 4: Serrez la fixation à la base comme indiqué.